

OBRA:

“ADQUISICIÓN DE CONTENEDORES MÓDULOS SANITARIOS”

UBICACIÓN:

A instalar en el predio de la cancha de Hockey ubicada entre calle Ramón Piro Flores y calle Coirón, Distrito Cordón del Plata. DEPARTAMENTO DE TUPUNGATO.

LICITACIÓN PÚBLICA Nº 10/2.023 - EXPTE. Nº EG - 593 - 2.023

PLIEGO DE CONDICIONES PARTICULARES TECNICAS

ARTICULO 1: La presente Licitación Pública tiene por objeto la “**ADQUISICIÓN DE CONTENEDORES MÓDULOS SANITARIOS**”. La apertura de sobres se fija para el día..... de..... de 2.023, a lashoras, en la Oficina de la Secretaria de Hacienda de la Comuna, sito en Avda. Belgrano Nº348, Tupungato, Mendoza. En un todo de acuerdo a la Ley de Administración Financiera Nº 8.706 con sus Decretos Reglamentarios y la Ley Orgánica de Municipalidades Nº 1079. El Pliego licitatorio estará a la venta hasta una (01) día antes de la fecha de apertura, en la Oficina de Rentas del Municipio, en el horario de 7:00 a 13:00 hs., sin excepción.

NOTA: Los datos que cumplimentan el presente Artículo, se encuentran presentes en la CIRCULAR Nº1

ARTÍCULO 2: ESPECIFICACIONES TÉCNICAS.

Los licitantes deberán ajustarse en un todo a las especificaciones técnicas detalladas en el presente pliego.

En caso de duda deberán consultarlo en la Oficina de la Dirección General de Obras de la Comuna hasta 24 horas antes de la apertura de sobres y en horario de 7:00 a 13:00 horas vencido el mismo, no se admitirán observaciones al respecto.

2.1. CANTIDADES

ITEM	DESCRIPCIÓN	UNIDAD	CANTIDAD
1	“MODULO SANITARIO 1” 60M2. Sanitario – Vestuarios	UNIDAD	2,00
2	“MODULO SANITARIO 2” 30M2. Sanitario	UNIDAD	1,00
3	SERVICIO DE DESCARGA	GL	1,00

2.2. CARACTERISTICAS

Los contenedores a adquirir deberán ser llave en mano, según diseño adjunto, realizados con Contenedores usados, en perfecto estado y nacionalizados. Deberán cumplir con las características que se detallan a continuación:

1. MODULO N°1

Sanitarios y Vestuarios Jugadores Locales

Diseño según proyecto, conformado por 2 modulos contenedor 40' hermanados,

- Estructura de piso: Base Niveladora + carpeta de cemento,
- Aislacion en paredes y techo: Foil polietileno doble aluminizado,
- Revestimiento paredes: Placa de roca de yeso sanitaria y ceramico 30x30cm color blanco (desde NPT hasta techo),
- Revestimiento de techo: Placa de roca de yeso,
- Revestimiento de Piso: Ceramico alto transito 30x30cm color gris,
- Pintura interior: latex interior lavable antihongos primera calidad,
- Pintura exterior: pintura con base primer + recubrimiento en Poliuretano color a definir por el Municipio
- Aberturas:
 - 7 Unidades Ventanas: Aluminio tipo modena 45° (1,00m de ancho x 0,50m alto),
 - 1 Unidad Puerta Exterior: Aluminio tipo modena 45° sistema antipánico, (1,00m de ancho x 2,10m alto),
- Instalacion Sanitaria completa
 - Cañerías de agua fria caliente termofusion tipo IPS o superior según calculo,
 - Cañerías cloacales polipropileno tipo Duratop o superior según calculo.
- Equipamiento Sanitario
 - Estará compuesto por:
 - 5 (cinco) BOX INODORO:
 - Divisorios Melamina (MDF) color blanco 18mm, cantos y terminaciones de aluminio,
 - Patas de acero inoxidable autorregulable,
 - Puerta Melanina (MDF) color blanco 18mm, de 0,80m de ancho, con apertura hacia el interior del box,
 - Pasador traba LIBRE /OCUPADO acero inoxidable,
 - Inodoros largo con mochila, losa blanca tipo ferrum Andina o superior,
 - Portarrollo papel,
 - Gancho percha.
 - 5 (cinco) BOX DUCHA:
 - Divisorios PVC/Auminio color blanco, cantos y terminaciones de aluminio,
 - Patas de acero inoxidable autorregulable,
 - Puerta PVC/Auminio color blanco, de 0,80m de ancho, con apertura hacia el interior del box,
 - Pasador traba LIBRE /OCUPADO acero inoxidable,
 - Duchas con griferia fria/caliente tipo FV o superior,
 - Gancho percha.
 - 1 (UNA) MESADA GRANITO NEGRO BRASIL DE 0,60m Y 4,30m DE LARGO

4 (cuatro) Lavamanos de acero inoxidable diametro 0,45m con griferia temporizada tipo FV o superior.

1 GABINETE PARA CALEFON ELECTRICO

Paredes laterales de Placa de roca de yeso sanitaria y ceramico 30x30cm color blanco (desde NPT hasta techo) y puerta metalica con ventilacion, picaporte y cerradura,

➤ Instalacion Electrica completa

Instalacion electrica embutida con caño pvc rigido extrareforzado

Tablero electrico

Disyuntor diferencial

Llave Termomagnetica General Bipolar

Llave Termomagnetica Bipolar por cada circuito

3 (tres) Toma corriente con descarga a tierra

8 (ocho) artefactos led luz blanca 18w

5 (cinco) tortugas exteriores led luz blanca 18w

2 (dos) luces de emergencia

1 (una) toma para Aire Frio Calor con circuito independiente

1 aire frio calor (según calculo)

1 (una) toma para calefon electrico con circuito independiente

1 calefon electrico según calculo de consumo (según calculo)

2. MODULO N°2

Sanitarios y Vestuarios Jugadores Visitantes

Diseño según proyecto, conformado por 2 modulos contenedor 40' hermanados,

➤ Estructura de piso: Base Niveladora + carpeta de cemento,

➤ Aislacion en paredes y techo: Foil polietileno doble aluminizado,

➤ Revestimiento paredes: Placa de roca de yeso sanitaria y ceramico 30x30cm color blanco (desde NPT hasta techo),

➤ Revestimiento de techo: Placa de roca de yeso,

➤ Revestimiento de Piso: Ceramico alto transito 30x30cm color gris,

➤ Pintura interior: latex interior lavable antihongos primera calidad,

➤ Pintura exterior: pintura con base primer + recubrimiento en Poliuretano color a definir por el Municipio

➤ Aberturas:

7 Unidades Ventanas: Aluminio tipo modena 45° (1,00m de ancho x 0,50m alto),

1 Unidad Puerta Exterior: Aluminio tipo modena 45° sistema antipánico, (1,00m de ancho x 2,10m alto),

➤ Instalacion Sanitaria completa

Cañerías de agua fria caliente termofusion tipo IPS o superior según calculo,

Cañerías cloacales polipropileno tipo Duratop o superior según calculo.

➤ Equipamiento Sanitario

Estará compuesto por:

5 (cinco) BOX INODORO:

Divisorios Melamina (MDF) color blanco 18mm, cantos y terminaciones de aluminio,

Patas de acero inoxidable autorregulable,

Puerta Melanina (MDF) color blanco 18mm, de 0,80m de ancho, con apertura hacia el interior del box,
 Pasador traba LIBRE /OCUPADO acero inoxidable,
 Inodoros largo con mochila, losa blanca tipo ferrum Andina o superior,
 Portarrollo papel,
 Gancho percha.

5 (cinco) BOX DUCHA:

Divisorios PVC/Auminio color blanco, cantos y terminaciones de aluminio,
 Patas de acero inoxidable autorregulable,
 Puerta PVC/Auminio color blanco, de 0,80m de ancho, con apertura hacia el interior del box,
 Pasador traba LIBRE /OCUPADO acero inoxidable,
 Duchas con griferia fria/caliente tipo FV o superior,
 Gancho percha.

1 (UNA) MESADA GRANITO NEGRO BRASIL DE 0,60m Y 4,30m DE LARGO

4 (cuatro) Lavamanos de acero inoxidable diametro 0,45m con griferia temporizada tipo FV o superior.

1 GABINETE PARA CALEFON ELECTRICO

Paredes laterales de Placa de roca de yeso sanitaria y ceramico 30x30cm color blanco (desde NPT hasta techo) y puerta metalica con ventilacion, picaporte y cerradura,

➤ Instalacion Electrica completa

Instalacion electrica embutida con caño pvc rigido extrareforzado

Tablero electrico

Disyuntor diferencial

Llave Termomagnetica General Bipolar

Llave Termomagnetica Bipolar por cada circuito

3 (tres) Toma corriente con descarga a tierra

8 (ocho) artefactos led luz blanca 18w

5 (cinco) tortugas exteriores led luz blanca 18w

2 (dos) luces de emergencia

1 (una) toma para Aire Frio Calor con circuito independiente

1 aire frio calor (según calculo)

1 (una) toma para calefon electrico con circuito independiente

1 calefon electrico según calculo de consumo (según calculo)

3. MODULO N°3

Sanitarios Publico Masculino / Sanitarios Publico Femenino

Diseño según proyecto, conformados por 1 modulos contenedor 40',

- Estructura de piso: Base Niveladora + carpeta de cemento,
- Aislacion en paredes y techo: Foil polietileno doble aluminizado,
- Revestimiento paredes: Placa de roca de yeso sanitaria y ceramico 30x30cm color blanco (desde NPT hasta techo),
- Revestimiento de techo: Placa de roca de yeso,
- Revestimiento de Piso: Ceramico alto transito 30x30cm color gris,
- Pintura interior: latex interior lavable antihongos primera calidad,

- Pintura exterior: pintura con base primer + recubrimiento en Poliuretano color a definir por el Municipio
- Aberturas:
 - 4 Unidades Ventanas: Aluminio tipo modena 45° (1,00m de ancho x 0,50m alto),
 - 2 Unidad Puerta Exterior: Aluminio tipo modena 45° sistema antipánico, (1,00m de ancho x 2,10m alto),
- Instalacion Sanitaria completa
 - Cañerías de agua fría caliente termofusion tipo IPS o superior según calculo,
 - Cañerías cloacales polipropileno tipo Duratop o superior según calculo.
- Equipamiento Sanitario
 - Estará compuesto por:
 - 4 (cuatro) BOX INODORO:
 - Divisorios Melamina (MDF) color blanco 18mm, cantos y terminaciones de aluminio,
 - Patas de acero inoxidable autorregulable,
 - Puerta Melamina (MDF) color blanco 18mm, de 0,80m de ancho, con apertura hacia el interior del box,
 - Pasador traba LIBRE /OCUPADO acero inoxidable,
 - Inodoros largo con mochila, losa blanca tipo ferrum Andina o superior,
 - Portarrollo papel,
 - Gancho percha.
 - 2 (dos) BOX INODORO ADAPTADO PARA PERSONAS CON MOVILIDAD REDUCIDA:
 - Divisorios PVC/Aluminio color blanco, cantos y terminaciones de aluminio,
 - Patas de acero inoxidable autorregulable,
 - Puerta PVC/Aluminio color blanco, de 0,80m de ancho, con apertura hacia el interior del box,
 - Pasador traba LIBRE /OCUPADO acero inoxidable,
 - Inodoro alto discap. c/ depósito mochila
 - Inodoros alto discapacidad con mochila, losa blanca tipo ferrum o superior,
 - Barral fijo con portarrollo 0,70m
 - Barral rebatible 0,70m
 - Gancho percha.
 - 2 (dos) MESADA GRANITO NEGRO BRASIL DE 0,60m Y 2,30m DE LARGO
 - 4 (cuatro) Lavamanos de acero inoxidable diámetro 0,45m con grifería temporizada.
- Instalacion Electrica completa
 - Instalacion electrica embutida con caño pvc rígido extrareforzado
 - Tablero electrico
 - Disyuntor diferencial
 - Llave Termomagnetica General Bipolar
 - Llave Termomagnetica Bipolar por cada circuito
 - 8 (ocho) artefactos led luz blanca 18w
 - 4 (cuatro) tortugas exteriores led luz blanca 18w
 - 2 (dos) luces de emergencia

4. SERVICIO DE DESCARGA

El ítem comprende la descarga de los contenedores, sobre las plataformas previamente ejecutadas para cada Módulo Sanitario.

Nota: Se deberá tener en cuenta que el Módulo N°1 y Módulo N°2 deberán ser ejecutados de forma espejada, esto se debe al posicionamiento final de los mismos en el predio.

ARTÍCULO 3: DOCUMENTACIÓN:

El proponente deberá presentar la documentación de propuesta en sobre cerrado en forma que no pueda abrirse sin violarse y que sólo ostentará la individualización de la licitación.

En el sobre deberá indicarse únicamente y en forma destacada:

*Número de expediente y/o licitación.

*Día y hora que se llevará a cabo la licitación.

En su interior contendrá:

- Constancia de haber adquirido el Pliego.
- Pliego debidamente firmado.
- Datos del oferente: Nombre y Apellido, Documento de Identidad y Domicilio Real.
- Tratándose de sociedades, deberá adjuntarse fotocopia del contrato social o estatuto, con la constancia de inscripción en el Registro Público de Comercio. Para el supuesto de que en el corriente año ya lo hubiera presentado ante la Municipalidad de Tupungato, bastará con la indicación del expediente en que lo realizó.
- Domicilio legal en el radio urbano del Departamento de Tupungato, caso contrario se lo tendrá por domiciliado en Mesa de Entradas de la Municipalidad de Tupungato, calle Belgrano N°348 y Dirección de Correo electrónico donde se tendrán por válidas las notificaciones que se cursen.
- Inscripción vigente en A.F.I.P. (N.º de C.U.I.T) e Inscripción vigente en D.G.R. – A.T.M (Nº de Ingresos Brutos).
- Garantía de oferta, en la forma establecida por el Artículo 4º del Pliego de Bases y Condiciones Generales.
- Constancia de Cumplimiento Fiscal en ATM.
- Justificar Solvencia Económica: Último Balance actualizado y certificado por el Consejo Profesional de Ciencias Económicas. En caso de no tener la antigüedad mínima de 1 año, el oferente deberá presentar balance de corte y/o inventario de inicio de actividad, certificados ambos por el Consejo Profesional de Ciencias Económicas. Manifestación de Bienes en caso de personas físicas y/o unipersonales actualizado y certificado por el Consejo Profesional de Ciencias Económicas, con una antigüedad no mayor a 6 meses.
- Folletería correspondiente de:
 - Contenedor
 - Ceramicos piso
 - Ceramico pared
 - Granito mesada
 - Aislacion

- Pintura interior
- Pintura exterior
- Aberturas
- Artefactos sanitarios
- Griferias
- Artefactos electricos
- Aires acondicionados
- Calefon electrico

De todos los item antes mencionados se debera especificar: marcas, tipo y características del bien ofertado.

- La propuesta, en Formulario Oficial y por duplicado, especificando los elementos ofrecidos y su valor, pudiendo hacerlo por todos o algunos de los ítems. En el valor se consideran incluidos todos los impuestos que correspondiere, no admitiéndose reclamos posteriores. Los folios deberán estar **firmados** por el presentante.

En la cotización se detallarán los artículos licitados con la determinación del precio unitario y total de cada renglón, y monto total de la oferta, debiendo detallar en letra y número, y en caso de divergencia se optará por el **unitario**.

- Justificar antigüedad en el ejercicio de comercio: acompañar antecedentes de la firma con experiencia en el rubro que cotiza (mínimo 2 años). Habilitación Municipal u otra documentación que lo avale.-

ARTÍCULO 4: PRECIO:

El valor a cotizar será en pesos fijo e inamovible.-

ARTÍCULO 5: ALTERNATIVAS:

Los oferentes podrán acompañar con su oferta base, las alternativas que consideren convenientes, presentando también las características técnicas y folletos explicativos a los efectos de no dejar lugar a dudas a lo ofertado.-

ARTÍCULO 67: MANTENIMIENTO DE LA OFERTA:

Los oferentes tendrán la obligación de mantener la oferta por treinta (30) días hábiles a partir de la fecha de apertura. Vencido el mismo y sin que se hubiera producido la adjudicación las ofertas caducarán automáticamente.-

ARTÍCULO 7: FORMA DE PAGO:

La forma de pago será según se detalla a continuacion:

50% Anticipo

50% Contraentrega

El pago se efectuara previa entrega de la factura correspondiente y certificación emanada del Área de Obras de la Municipalidad de Tupungato.

El oferente al momento de la Apertura de Sobres podrá presentar como alternativa una forma de pago.

Los comprobantes de pago deberán:

7.1-Emitirse a favor del Organismo contratante, mencionando en el cuerpo del comprobante el número y ejercicio de la Orden de Compra respectiva, para su identificación.

7.2-Presentarse una vez recibida la conformidad de la recepción del bien/servicio, en la forma y en el lugar indicado la Orden de Compra respectiva, dando comienzo al plazo de pago.

7.3-Las oficinas encargadas de liquidar y pagar las facturas actuarán sobre la base de la documentación que se tramite internamente y los certificados expedidos con motivo de la conformidad de la recepción

7.4-Los comprobantes de pago deberán emitirse de conformidad con los requisitos exigidos por la A.F.I.P.

ARTÍCULO 8: PLAZO DE ENTREGA:

El plazo para la provisión del producto será de sesenta 60 días corridos a partir de la firma de la Orden de Compra

ARTÍCULO 9: LUGAR DE ENTREGA

Los contenedores deberán ser depositados en el predio de la Cancha de Hockey, ubicada entre calle Ramón Piro Flores y calle Coirón, Distrito Cordón del Plata. DEPARTAMENTO DE TUPUNGATO.

ARTÍCULO 10: ENTREGA:

RECEPCIÓN DE LOS BIENES:

10.1- RECEPCIÓN PROVISORIA:

I. La comisión de recepción tendrá derecho a inspeccionar o probar el bien recibido en carácter provisional a fin de comprobar si cumple o no con las especificaciones establecidas en el contrato, a partir del día hábil inmediato siguiente al de la fecha de entrega del equipo, contando a tal fin un lapso de DIEZ (10) DÍAS para realizar dicha tarea y emitir el acta respectiva.

II. Las inspecciones y pruebas se realizarán en el lugar fijado para la entrega, y deberá estar presente el representante autorizado del proveedor o fabricante.

III. Si los equipos inspeccionados o probados no se ajustaran a las especificaciones, la Municipalidad no conformará la recepción definitiva.

IV. Se labrará un acta donde conste la verificación, conformidad o deficiencias que se detecten. La no identificación en esta etapa de eventuales incumplimientos de las condiciones del contrato no liberará en ningún aspecto al proveedor de su posterior cumplimiento.

V. El proveedor o fabricante deberá proporcionar a los integrantes de la comisión de recepción de la información que requieran respecto de los bienes.

VI. En el caso que verificara que el bien no cumplen con lo solicitado deberá intimar al proveedor a reemplazarlos por elementos conforme a pliego dentro del plazo que le fije al efecto.

VII. Sin perjuicio de la recepción provisoria conformada por el comprador, el proveedor o fabricante será responsable de los defectos posteriores que puedan surgir en el periodo de

prueba. Dicha responsabilidad será independiente de la garantía de funcionamiento.

10.2- RECEPCIÓN DEFINITIVA:

I. Una vez que el bien se encuentren entregado y verificado, la comisión de recepción expedirá la constancia de recepción definitiva, a partir de la cual comenzara el periodo de vigencia de la garantía de funcionamiento.

ARTICULO 11: GARANTÍA DE OFERTA

La garantía de oferta será del 1% (uno por ciento), calculada sobre el Valor del Presupuesto Oficial, según lo establecido en el Art 4 del Pliego de Bases y Condiciones Generales. La misma será devuelta luego de constituirse la garantía de adjudicación.

ARTICULO 12: GARANTÍA DE ADJUDICACIÓN:

La garantía por el cumplimiento del contrato sera del 5% (cinco por ciento), calculada sobre el Valor Adjudicado, según lo establecido en el art. 15 del Pliego de Bases y Condiciones Generales.

ARTÍCULO 13: FUERO FEDERAL:

El solo hecho de firmar las propuestas implica la expresa renuncia al Fuero Federal debiendo someterse a la Cuarta Circunscripción Judicial con asiento en la Ciudad de Tunuyán-

ARTÍCULO 14: LOS OFERENTES DEBERÁN ACOMPAÑAR LA CONSTANCIA DE ENCONTRARSE INSCRIPTOS EN EL REGISTRO DE PROVEEDORES DEL MUNICIPIO AL MOMENTO DE EFECTUAR LA OFERTA. ESTE REQUISITO DEBERÁ SER ACREDITADO EN LA PRESENTACIÓN Y EN SU DEFECTO DENTRO DE LAS 48 HS. HÁBILES DE LA APERTURA DE LA MISMA BAJO APERCIBIMIENTO DE NO CONSIDERACIÓN DE LA OFERTA.

Firmado Electrónicamente por
CANNATA Nestor
SAYGES

14/02/2023 10:58

OBRA:

“ADQUISICIÓN DE CONTENEDORES MÓDULOS SANITARIOS”

UBICACIÓN:

A instalar en el predio de la cancha de Hockey ubicada entre calle Ramón Piro Flores y calle Coirón, Distrito Cordón del Plata. DEPARTAMENTO DE TUPUNGATO.

LICITACIÓN PÚBLICA Nº 10 /2.023 - EXPTE. Nº EG - 593 - 2.023

PLIEGO DE BASES Y CONDICIONES GENERALES

OBJETO DEL LLAMADO

ARTICULO 1º: Este llamado tiene por objeto adquirir el/los elementos indicados en el Pliego de Condiciones Particulares.

REQUISITOS A LLENAR Y FORMA DE PRESENTACION DE LAS PROPUESTAS

ARTICULO 2º: La oferta se realizará por escrito en forma clara, firmado por el oferente o sus representantes legales, quienes deberán acreditar personería, será entregada en sobre cerrado en la oficina de Compras y Licitaciones de la MUNICIPALIDAD DE TUPUNGATO, o enviada por pieza certificada, con la anticipación necesaria. En este último caso, la Municipalidad no se hace responsable si la oferta es recibida fuera de término en el recinto de las licitaciones.

En el **sobre** deberá indicarse únicamente y en forma destacada:

*Número de expediente y/o licitación.

*Día y hora que se llevará a cabo la licitación.

El mencionado **sobre** deberá contener:

- a)** Constancia de haber adquirido el Pliego.
- b)** Pliego debidamente **firmado**.
- c)** Datos del oferente: Nombre y Apellido, Documento de Identidad y Domicilio Real.
- d)** Tratándose de sociedades, deberá adjuntarse fotocopia del contrato social o estatuto, con la constancia de inscripción en el Registro Público de Comercio. Para el supuesto de que en el corriente año ya lo hubiera presentado ante la Municipalidad de Tupungato, bastará con la indicación del expediente en que lo realizó.
- e)** Domicilio legal en el radio urbano del Departamento de Tupungato, caso contrario se lo tendrá por domiciliado en Mesa de Entradas de la Municipalidad de Tupungato, calle Belgrano Nº348 y Dirección de correo electrónico donde se tendrán por válidas las notificaciones que se cursen.
- f)** Inscripción vigente en A.F.I.P. (N.º de C.U.I.T) e Inscripción vigente en D.G.R. – A.T.M (Nº

de Ingresos Brutos).

- g)** Garantía de oferta, en la forma establecida por el Artículo 4º del Pliego de Bases y Condiciones Generales.
- h)** Constancia de Cumplimiento Fiscal en ATM.
- i)** Justificar Solvencia Económica: Último Balance actualizado y certificado por el Consejo Profesional de Ciencias Económicas. En caso de no tener la antigüedad mínima de 1 año, el oferente deberá presentar balance de corte y/o inventario de inicio de actividad, certificados ambos por el Consejo Profesional de Ciencias Económicas. Manifestación de Bienes en caso de personas físicas y/o unipersonales actualizado y certificado por el Consejo Profesional de Ciencias Económicas, con una antigüedad no mayor a 6 meses.
- j)** Folletería correspondiente de:
 - Contenedor
 - Ceramicos piso
 - Ceramico pared
 - Granito mesada
 - Aislacion
 - Pintura interior
 - Pintura exterior
 - Aberturas
 - Artefactos sanitarios
 - Griferias
 - Artefactos electricos
 - Aires acondicionados
 - Calefon electrico

De todos los item antes mencionados se debera especificar: marcas, tipo y características del bien ofertado.

- k)** La propuesta, en Formulario Oficial y por duplicado, especificando los elementos ofrecidos y su valor, pudiendo hacerlo por todos o algunos de los ítems. En el valor se consideran incluidos todos los impuestos que correspondiere, no admitiéndose reclamos posteriores. Los folios deberán estar **firmados** por el presentante.

En la cotización se detallarán los artículos licitados con la determinación del precio unitario y total de cada renglón, y monto total de la oferta, debiendo detallar en letra y número, y en caso de divergencia se optará por el **unitario**.

- l)** Justificar antigüedad en el ejercicio de comercio: acompañar Antecedentes de la firma con experiencia en el rubro que cotiza (mínimo 2 años). Habilitación Municipal u otra documentación que lo avale.

FORMULARIO PROPIO: Serán válidas las cotizaciones que formulen los oferentes en sus propias planillas o formularios, siempre que sean acompañados por el Presupuesto y Pliego de Condiciones proporcionados, que deberán ser firmados por el interesado.

Las ofertas no podrán contener raspaduras, enmiendas o interlineaciones, sin que sean

debidamente salvadas mediante la firma y sello del proponente.

ALTERNATIVA: Podrá cotizarse alternativa, siempre y cuando haya cotizado la oferta base de acuerdo a lo solicitado en el pedido de presupuesto.

RESPONSABILIDAD POR SU MONTO

ARTICULO 3º: Los oferentes y/o adjudicatarios, por el sólo hecho de formular su propuesta y/u obtener la adjudicación, serán responsables de los daños y perjuicios que causen en caso de incumplimiento de sus obligaciones.

GARANTÍA

ARTICULO 4º: En garantía de las ofertas que se realicen y las adjudicaciones que se dispongan en los actos licitatorios los interesados afianzarán sus propuestas de acuerdo a la siguiente escala:

- a) Oferta: Uno por ciento (1%) del monto del presupuesto oficial.
- b) Adjudicación: Cinco por ciento (5%) del valor total de la misma.

FORMA DE CONSTITUCION DE GARANTIA DE OFERTA

La garantía deberá constituirse mediante alguna de las siguientes alternativas: **a)** dinero depositado en la Tesorería de la MUNICIPALIDAD DE TUPUNGATO; **b)** Cheque; **c)** pagarés a la vista, exento de sellado, a la orden de la MUNICIPALIDAD DE TUPUNGATO, suscriptos por los responsables o por quienes actúen con poderes suficientes, cuyas firmas deben ser certificados ante Escribano o Autoridad Pública, o firmado ante el Director de Hacienda, Tesorero Municipal, o quienes los reemplacen, el que certificará la identidad del firmante. Cuando estos sean firmados por apoderados, deberán acompañar copia del poder que los autoriza; **d)** mediante aval bancario o seguro de caución. La constitución de las garantías de oferta y de adjudicación son independientes entre sí.

EFFECTIVIDAD DE FIANZA

ARTICULO 5º: El oferente o adjudicatario frente a su incumplimiento y a sola petición del Organismo contratante, contrae la obligación de hacer efectivo el importe de la garantía, bajo apercibimiento de iniciarse su ejecución judicial.

Cualquier reclamo que se pretendiera interponer sólo podrá ser entablado después del pago de la garantía.

MUESTRAS

ARTICULO 6º: Cuando por el carácter o la índole de los artículos licitados se exige presentación de muestras, éstas deberán ser presentadas en la Dirección de Compras y Suministros, o donde se indique, en cantidad o en medida suficiente para ser apreciada la calidad de la mercadería ofertada y de acuerdo con las especificaciones que se establezcan en cada caso. Dicha presentación se hará con antelación a la hora fijada para la apertura, bajo recibo triplicado, uno de los cuales se acompañará a la propuesta como constancia. Las muestras deberán ser presentadas renglón por renglón. A cada muestra deberá adjuntarse una etiqueta identificatoria

con la siguiente leyenda: nombre del oferente, N° de renglón, fecha de licitación, N° de expediente y nombre de la Repartición para la que se efectúa la compra.

En caso de tratarse de artículos de reconocida calidad y tipificación, no será necesaria su presentación previa. Posterior al acto, la Repartición podrá requerir la entrega de las muestras, aunque ocurra la circunstancia apuntada.

Las muestras presentadas, serán conservadas en dicha Repartición hasta la terminación de la entrega del total adjudicado y se computará a cuenta del pedido respectivo siempre que lo permita la naturaleza de la mercadería.

Asimismo, en todos los casos que corresponda los oferentes deberán acompañar folletos explicativos e ilustrativos y toda otra documentación que aclare las características del o de los artículos que se liciten.

En los casos en que sea necesario destruir o desmenuzar los artículos o mercaderías presentadas como muestras, para determinar sus calidades, tipo de construcción, estructuras, etc., se entiende que los proveedores renuncian a formular reclamación alguna, liberando a la MUNICIPALIDAD DE TUPUNGATO de toda responsabilidad cuando ocurra tal circunstancia.

Los oferentes que no les haya correspondido adjudicación alguna, deberán retirar las muestras presentadas en el término de veinte (20) días hábiles administrativos, a partir de la fecha de la notificación de la Resolución que así lo dispone. Cumplido dicho plazo, las muestras pasarán a ser propiedad de la MUNICIPALIDAD DE TUPUNGATO sin cargo, quedando facultada para resolver sobre su uso o destrucción sino tuviera ninguna aplicación.

APERTURA DE LAS PROPUESTAS

ARTICULO 7º: Las propuestas serán abiertas en lugar, fecha y hora indicados, en presencia de los funcionarios correspondientes y de los interesados que concurren, labrándose Acta que será firmada por los primeros y asistentes que quisieren hacerlo. Sólo serán consideradas las ofertas que se presenten hasta el instante de la apertura del primer sobre; no se admitirán modificaciones, aclaraciones y/o explicaciones sobre las propuestas presentadas, que interrumpen el acto.

Si el día fijado para la apertura fuere declarado feriado o por causas fortuitas que no hiciera posible la realización del acto, el mismo tendrá lugar el primer día hábil inmediato siguiente, a la misma hora.

OBSERVACIONES

ARTICULO 8º: Los interesados que representan legalmente a los oferentes podrán efectuar las observaciones referentes al incumplimiento de requisitos formales o fundamentales exigidos, u otras que consideren convenientes, las que deberán constar en el acta respectiva de apertura de sobres.

IMPUGNACIONES

Los proponentes podrán impugnar la admisión de las propuestas y el acto de apertura de sobres dentro del término perentorio de dos (2) días hábiles de efectuado. La misma deberá estar debidamente fundada y acompañada de una garantía, en dinero, equivalente al UNO POR CIENTO (1%) del Presupuesto Oficial, cuyo monto perderá el recurrente si aquella fuera rechazada.

Después de comunicada la adjudicación, los proponentes podrán impugnar a ésta o a los artículos adjudicados, fundándolo por escrito con los motivos correspondientes dentro de los cinco (5) días hábiles posteriores a la notificación, y previo depósito de la garantía del DIEZ POR CIENTO (10 %) del Presupuesto Oficial, cuyo monto perderá el recurrente si aquella fuere rechazada. La impugnación no obligará a suspender el proceso de contratación.

RECHAZO DE LAS OFERTAS

ARTICULO 9º: No serán consideradas las propuestas que adolezcan de los siguientes defectos:

a) Omisión del documento de garantía o no estar debidamente confeccionada (requisitos formales y certificación de la firma). Cuando la misma fuere insuficiente, hasta un veinte por ciento (20%) del monto correspondiente, el Municipio podrá emplazarlo para que sea completado, bajo apercibimiento de tener por desistida la oferta.

b) No estar debidamente salvada o aclarada toda enmienda y raspadura en su texto. Este punto lo podrá subsanar el oferente o su representante en el momento de la apertura de sobres, siempre que se encuentre presente.

c) Falta de duplicado de oferta, conforme a lo establecido en el Decreto-Acuerdo N° 4373/83.

d) Falta de presentación y/o omisión de firmas en los Pliegos, la Planilla de Cotización Oficial y/o las planillas o formularios propios por el interesado o quien la represente legalmente. Para el caso de que el oferente haya firmado en forma parcial las planillas oficiales o propias, se lo intimará a que las complete, bajo apercibimiento de rechazo de la oferta y pérdida de la garantía ya constituida.

e) La omisión de presentación de muestras, cuando éstas sean requeridas La presentación de muestras se acreditará con la inclusión en el sobre de la copia del remito obligatorio, firmado y sellado por área encargada de recibir las mismas. De omitirse la inclusión en el sobre, será considerada la oferta sólo en el caso en que pueda cotejarse su entrega en el organismo en tiempo y forma, debiendo acreditarse esta situación en el procedimiento de contratación.

El incumplimiento de los restantes recaudos formales solicitados en el artículo 2° del presente pliego: incisos **a, c, d, e, f, h, i, k y l**, podrán ser salvados por el interesado dentro de las cuarenta y ocho (48) horas inmediatas posteriores de producido el acto de apertura de sobres y sin necesidad de notificación de ninguna especie. Este término es perentorio e improrrogable y su omisión producirá el rechazo automático de la oferta

COMPRE MENDOCINO

ARTICULO 10º: En todos los procedimientos de contratación regirá el principio de prioridad a favor de personas físicas o jurídicas mendocinas, siempre que se trate de productos, servicios y bienes producidos o elaborados en el ámbito del territorio provincial y se configuren similares condiciones en cuanto a precio y calidad respecto de ofertas realizadas por personas físicas o jurídicas extranjeras o de otras provincias, por productos, bienes y servicios producidos o elaborados fuera del territorio mendocino. Dicha prioridad consistirá en que las personas físicas o jurídicas de origen provincial podrán mejorar o igualar el ofrecimiento más conveniente, en la medida que su oferta original no supere a la de los demás oferentes en un cinco por ciento (5%) cuando los productos, bienes o servicios sean originarios, fabricados o prestados en la Provincia. Formulado el mejoramiento de la oferta y aceptadas las condiciones y demás especificaciones de

la convocatoria, la persona física o jurídica de origen provincial será adjudicataria de la compulsa. Se entiende por empresa u organización industrial, comercial, proveedora de servicios profesionales, asociación civil u organización no gubernamental (ONG) “de origen provincial” a todas aquellas que se encuentren debidamente inscripta en la jurisdicción de la Provincia de Mendoza, constituye domicilio legal y fiscal en la misma y poseen asiento de producción o prestación de servicios en Mendoza. Estos requisitos deben poseerse, con un mínimo de dos (2) años de residencia anterior a la contratación.

Las Uniones Transitorias de Empresas serán consideradas de origen provincial cuando al menos el cincuenta y uno por ciento (51%) de la participación en la Unión corresponda a empresas u organizaciones industriales, comerciales o proveedoras de servicios consideradas de origen provincial conforme el párrafo anterior.

Las disposiciones anteriores se aplicarán cuando la persona física o jurídica que haya realizado el mejor ofrecimiento originario no sea de origen provincial.

Puntaje: Las empresas u organizaciones que sean consideradas de origen provincial según lo dispuesto por la normativa correspondiente, serán preferidas en la contratación en la medida que su oferta no supere en hasta un 2 por ciento (2%) el ofrecimiento más conveniente formulado por una empresa u organización no mendocina. El porcentaje mencionado en el párrafo anterior se incrementará en: Dos Puntos Porcentuales (2%) cuando la empresa u organización de origen provincial calificase como Micro, Pequeña y Mediana Empresa (Mipyme) conforme la normativa que rija la materia o se encuentre inscripta el Registro de Economías Sociales contemplado en la Ley N° 8435; Un Punto Porcentual (1%) cuando haya alcanzado una certificación de calidad acorde a las normas nacionales o internacionales.

Pequeña Empresa: Se considerarán Mipymes, también, a aquellas empresas, cooperativas o no, recuperadas por su personal en la medida que cumplan con las disposiciones de la Ley N° 8706 y las que al efecto dicte la Dirección Pyme dependiente del Ministerio de Agroindustria y Tecnología, o el organismo que lo reemplace. Excepción: No será aplicable el Artículo 147 de Ley N° 8706 en los casos que, por urgencias debidamente justificadas, deba garantizarse en forma inmediata la prestación de un servicio o la compra de bienes.

MEJORA DE PRECIOS

ARTICULO 11º: Cuando dos o más oferentes estuvieran en pie de igualdad por no existir una diferencia mayor al cinco por ciento (5%) entre las cotizaciones, la Municipalidad queda facultada a llamar a mejora de precios. Las nuevas propuestas se presentarán en sobre cerrado y serán abiertas en la fecha y hora que se determine. Si se mantiene la igualdad entre ellos la Municipalidad podrá adjudicarlo a uno o prorratear los artículos licitados, siempre que estos sean divisibles.

ADJUDICACIONES - CANTIDADES

ARTICULO 12º: La adjudicación se realizará a la oferta más conveniente, donde el precio será sólo uno de los factores a tener en cuenta para la decisión. Se adjudicará por renglón o fracción de éste o por el total licitado según convenga, salvo que se especifique lo contrario en el Pliego de Especificaciones Particulares reservándose la MUNICIPALIDAD el derecho de excluir los renglones que considere inconvenientes, como también disminuir las cantidades licitadas, pudiendo aceptar

o rechazar en todo o en parte las propuestas, sin que por ello puedan los oferentes reclamar indemnización alguna.

La MUNICIPALIDAD se reserva el derecho de adquirir hasta un treinta por ciento (30) más de la mercadería licitada al mismo precio e iguales condiciones que se adjudicó, salvo que se cotice por cantidades menores a la solicitada o el oferente límite su oferta a determinada cantidad.

NOTIFICACION - PERFECCIONAMIENTO DEL CONTRATO

ARTICULO 13º: El acto de adjudicación emanado de autoridad competente, se notificará en el domicilio legal, y la comunicación del mismo al adjudicatario, dentro del plazo previsto de mantenimiento de oferta, perfecciona el contrato con todos sus efectos jurídicos. La notificación de adjudicación constituye la orden de cumplimentar el contrato en las condiciones estipuladas en el trámite licitatorio.

DEVOLUCIÓN DE GARANTÍA

ARTICULO 14º: Resuelta la adjudicación se procederá a la devolución de las garantías de las propuestas de los oferentes que no resultaron adjudicatarios. En cuanto a la devolución de las garantías de los que resultasen adjudicatarios también se procederá a su entrega, una vez que hayan constituido la garantía de adjudicación establecido en el artículo 4º inc. b). Los oferentes tendrán un plazo de 30 días hábiles a partir de la notificación para reclamar la devolución de la garantía, término éste perentorio e improrrogable. Vencido el mismo la garantía constituida por medio de pagaré u otro instrumento será destruida, de haberse constituido en especies la misma ingresará al patrimonio de la Municipalidad.

Las garantías de adjudicación serán devueltas una vez que el adjudicatario haya cumplido con todas sus obligaciones a su cargo lo que deberá ser certificado por funcionarios de la Municipalidad de Tupungato.

GARANTÍA DE ADJUDICACIÓN

ARTICULO 15º: Las garantías comprendidas en el inciso b) del artículo 4º deberán constituirse al presentarse el adjudicatario a recibir la orden de compra. Estas podrán constituirse en la forma siguiente a opción del interesado:

- a) En dinero y/o cheque y/o giro contra una entidad bancaria de la Provincia de Mendoza.
- b) Títulos de la Deuda Pública Nacional o Provincial.
- c) Títulos de Reparticiones Autónomas Nacionales o Provinciales.
- d) Acciones de empresas comerciales, industriales o de servicio, privadas o mixtas, con tal que se coticen en la Bolsa de Comercio de la Provincia de Mendoza.
- e) Cédulas hipotecarias.
- f) Letras de Tesorería de la Provincia.
- g) Hipoteca o prenda a satisfacción del Estado.
- h) Finanzas y/o aval bancario.
- i) Mediante la afectación de créditos que el adjudicatario tenga liquidados al cobro en organismos de la Administración Provincial, a cuyo efecto el interesado deberá presentar la fecha de constitución de la garantía, la certificación pendiente.

j) Pagaré a la vista cuando el importe de la garantía no supere el monto fijado en el artículo 29°, apartado a) de la Ley de Contabilidad N° 3799.

k) Pólizas de Seguros de Caucción, debiendo cumplimentar los requisitos previstos por el Decreto N° 1322 del 05/04/1.972.

La garantía deberá depositarse en la Tesorería de la Municipalidad de Tupungato.

En el caso que se ofreciera como garantía, las enunciadas en los incisos b), c) y d) se seguirá el siguiente criterio: se valorará al menor valor entre el nominal y el de cotización del día de la adjudicación. En este caso no se acrecentará el valor de las garantías por aumento del valor motivado por compensaciones en operaciones de conversión o por valorización derivadas de cotización de bolsa, pero le entregarán los cupones para que el adjudicatario cobre los intereses o dividendos correspondientes.

DESISTIMIENTO DE LAS OFERTAS

ARTICULO 16º: En caso de desistimiento antes de vencido el plazo establecido, o después de efectuada la adjudicación en término, el proveedor se hará responsable por los daños y perjuicios.

PLAZO DE ENTREGA

ARTICULO 17º: La totalidad de la mercadería que se licita deberá ser entregada libre de gastos de embalaje, flete, acarreo, descarga y estiba, en el domicilio de la Comuna, y en las fechas y horas que lo disponga la Repartición licitante ya sea en forma parcial o total; salvo que las bases particulares estipulen otras condiciones. Si el pedido de presupuesto no indicara el plazo de entrega del o los elementos solicitados, el oferente deberá consignarlos en su oferta. De no fijarlo, se entenderá que el cumplimiento debe operarse en un plazo no mayor a los treinta (30) días hábiles a contarse del siguiente a la fecha de notificación de adjudicación.

INVARIABILIDAD DE LAS CONDICIONES Y PRECIOS

ARTICULO 18º: Los adjudicatarios procederán a la entrega de los elementos ofertados, ajustándose en un todo a la forma, fecha, plazos, precio y demás especificaciones establecidas en las cláusulas particulares.

Los recibos o remitos que se firmen en el momento de la entrega de los artículos o mercaderías en los depósitos y oficinas destinatarias, tendrán el carácter de recepción provisoria, sujeta a la verificación posterior.

Cuando la contratación no se ha efectuado en base a muestras o no se haya establecido la calidad de los artículos, queda entendido que estos deben ser de los clasificados en el comercio como de primera calidad, nuevos y sin uso.

La recepción definitiva será efectiva dentro de los siete (7) días de la entrega de los elementos. Cuando por la naturaleza del elemento se considere que los análisis o pruebas especiales que corresponda efectuar han de sobrepasar ese término, en las cláusulas particulares se fijará el tiempo que estime demorarán los mismos. Estos plazos serán suspendidos únicamente por causas debidamente justificadas a criterio de la autoridad municipal.

El precio será fijo e inamovible. Únicamente se reconocerá la variación del costo ocasionada por el aumento de los impuestos que graven directamente al producto objeto de la licitación.

RESPONSABILIDAD DE LOS ADJUDICATARIOS POR LOS ELEMENTOS RECEPCIONADOS.

ARTICULO 19º: La recepción definitiva no libera al adjudicatario de las responsabilidades emergentes de defecto de origen o vicios de fabricación que se advirtieran con motivo del uso de los elementos suministrados.

El adjudicatario quedará obligado a la reposición de los elementos defectuosos en el término y en el lugar que se le indique.

Cuando se trate de mercaderías rechazadas, el adjudicatario será intimado a retirarlas en el término de treinta (30) días. Vencido dicho plazo quedaran en propiedad del Estado, sin derecho a reclamación alguna y sin cargo, conminándose la entrega de la mercadería conforme a la forma en que se adjudicó bajo pena de aplicar las penalidades establecidas en el presente pliego.

LIQUIDACIÓN FACTURACIÓN

ARTICULO 20º: El adjudicatario, una vez entregada la mercadería, presentará la factura para su pago en la Oficina Contaduría de la Municipalidad de Tupungato.

Cada factura deberá cumplir con las exigencias legales.

El agente encargado de recibir la factura verificará los aspectos formales de la misma, y de no mediar observación procederá a su recepción, dejando constancia de la fecha de presentación, firma y sello aclaratorio de su nombre. Las facturas que no cumplan los requisitos formales no serán recibidas.

INCUMPLIMIENTO DEL CONTRATO

ARTICULO 21º: Vencido el plazo de cumplimiento del contrato sin que los elementos fuesen entregados o prestados los servicios, o en el caso de rechazo, se intimará su entrega o presentación bajo apercibimiento de rescisión del contrato.

En caso de no darse cumplimiento al contrato en los plazos estipulados luego de la intimidación, la MUNICIPALIDAD DE TUPUNGATO queda facultada para exigir su cumplimiento o darlo por rescindido, en cualquiera de los casos, con más los daños y perjuicios correspondientes. La mora será automática, de pleno derecho, por el simple vencimiento del plazo fijado.

PENALIDADES Y MULTAS

ARTICULO 22º: En los casos en que el suministro no se ajustase a la cantidad, medida, calidad, condiciones, marcas, envases, época de entrega, parcial o total, a lo convenido entre el proveedor y la Municipalidad de Tupungato, esta queda facultada para rechazarlo y reclamar al adjudicatario su reposición dentro del término perentorio de cinco (5) días corridos que a partir de la fecha de notificación.

Vencido el término sin que el adjudicatario haya cumplido con su obligación, el proveedor será considerado en mora sin necesidad de interpelación alguna, dándosele por pérdida la garantía constituida en cumplimiento del contrato de provisión y se declarará la rescisión de este, procediéndose a comprar la mercadería que no ha entregado el proveedor incumplidor con cargo a la partida específica prevista para estos casos en la Ley de Presupuesto.

Sin perjuicio de este procedimiento la Municipalidad de Tupungato dispondrá las acciones judiciales pertinentes respecto de los adjudicatarios incumplidores, con el objeto de que estos

carguen con los daños y perjuicios sobrevivientes del incumplimiento incurrido. Se hará pasible además de una multa del veinte por ciento (20%) sobre el valor de los artículos no entregados y fijados en el acta de adjudicación.

SANCIONES

ARTICULO 23º: Las transgresiones en que incurrieran los adjudicatarios los hará pasibles de las siguientes sanciones: Apercibimiento, suspensión y eliminación del Registro de Proveedores.

a) El apercibimiento se aplicará a toda firma a la que se probare la comisión de incorrecciones que no llegasen a constituir hechos dolosos.

b) Si en el periodo de dos (2) años se hiciere pasible de un segundo apercibimiento, la sanción a imponerse será de suspensión en el Registro de Proveedores por el término de hasta cinco (5) años, igualmente cuando se compruebe la Comisión de Hechos dolosos. Si rehabilitada la firma reincidiera en actos pasibles de eliminación estos no podrán ser menores de cinco (5) años.

c) Las eliminaciones del Registro alcanzan a los componentes de las firma para futuras contrataciones y solo tendrán efecto respecto de los actos posteriores a la fecha de la sanción, no siendo de aplicación a los contratos en curso de cumplimiento y por tanto no queda librado de las obligaciones contraídas.

d) Los efectos de las sanciones alcanzaran a los miembros del Directorio o a los Socios Colectivos, si se trata de Sociedad Anónima o En comandita por acciones, respectivamente y/o Gerentes apoderados de Sociedades de Responsabilidad Limitada.

e) Las firmas suspendidas, transcurrido el término de la sanción quedan automáticamente rehabilitadas para contratar; en cuanto a las eliminadas, vencido el término de la eliminación que le fuera aplicada, deberán solicitar su reincorporación en el Registro de Proveedores de la Provincia dando cumplimiento a las condiciones y requisitos del Registro de Proveedores.

CASOS NO PREVISTOS EN LAS BASES DE CONTRATACION

ARTICULO 24º: En cuanto no este previsto en las bases de la contratación (cláusulas, particulares y características, calidad o condiciones especiales del objeto o motivo de la contratación generales) se registrá por el Capitulo IV - CONTRATACIONES - artículos 139º al 145º de la Ley Administración Financiera N° 8.706 y su Decreto Reglamentario 1000/2015, Decreto-Acuerdo N° 7061/67 y demás disposiciones legales y reglamentarias vigentes.

CONFORMIDAD

ARTICULO 25º: El sólo hecho de cotizar precio y firmar la lista-detalle, presupuesto y pliego de condiciones lleva implícita la conformidad a las cláusulas precedentes de este Pliego, con la declaración expresa que las conoce y acepta en todas sus parte, y en cualquier modificación, sustitución, alteración o condiciones, que estén en pugna con las cláusulas establecidas en el PLIEGO DE CONDICIONES, serán de ningún valor ni efecto subsistiendo estas en la forma establecida, según convenga o no a los intereses del Estado.

VALOR DE LAS ESTAMPILLAS

ARTICULO 26º: El valor de las estampillas municipales a colocar en el Formulario Oficial de Propuesta, Alternativas de Oferta y duplicados correspondientes es de **PESOS:**
.....(\$.....).

NOTA: Los datos que cumplimentan el presente Artículo, se encuentran presentes en la CIRCULAR N°1

VALOR DEL PLIEGO

ARTICULO 27º: Fijándose la suma de **PESOS:**.....
.....(\$
.....), el valor de los Pliegos y Bases de la Licitación, a abonar en Tesorería Municipal.

NOTA: Los datos que cumplimentan el presente Artículo, se encuentran presentes en la CIRCULAR N°1

Firmado Electrónicamente por
CANNATA Nestor
SAYGES

14/02/2023 10:58

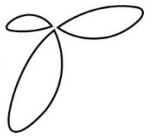

OBRA:

“ADQUISICIÓN DE CONTENEDORES MÓDULOS SANITARIOS”

UBICACIÓN:

A instalar en el predio de la cancha de Hockey ubicada entre calle Ramón Piro Flores y calle Coirón, Distrito Cordón del Plata. DEPARTAMENTO DE TUPUNGATO.

LICITACIÓN PÚBLICA Nº 10 /2.023 - EXPTE. Nº EG - 593 - 2.023

MEMORIA DESCRIPTIVA

Ubicación de la obra respecto a la mancha urbana. Imagen Satelital.



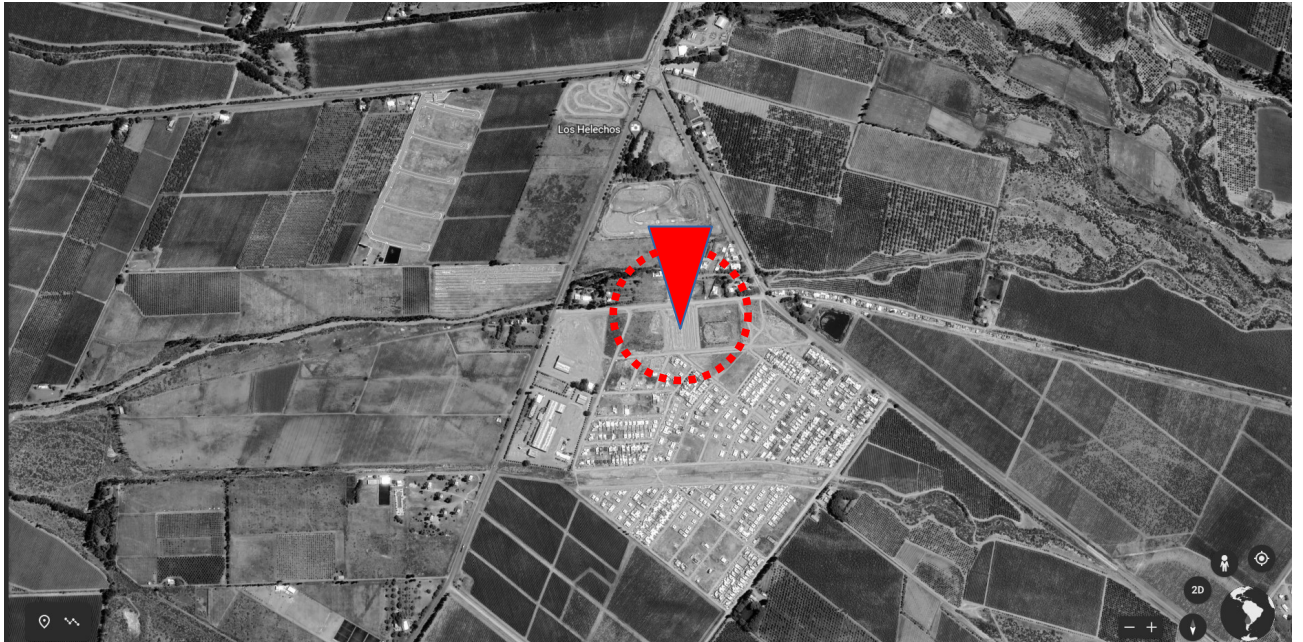
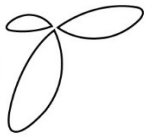

Los contenedores deberán ser depositados en el predio de la Cancha de Hockey, ubicada entre calle Ramón Piro Flores y calle Coirón, Distrito Cordón del Plata. DEPARTAMENTO DE TUPUNGATO.

NECESIDAD A SATISFACER.

La Municipalidad de Tupungato se encuentra trabajando para la concreción del proyecto global de la “CANCHA DE HOCHEY TUPUNGATO”. Al día de la fecha, El campo de juego se encuentra terminado, por lo que el municipio quiere brindar mayor confortabilidad tanto para los jugadores como para quienes asisten a ver los partidos.

Para ello pretende la “**ADQUISICIÓN DE CONTENEDORES MÓDULOS SANITARIOS**” acondicionados según detalle:

1. MODULO N°1

Sanitarios y Vestuarios Jugadores Locales

2. MODULO N°2

Sanitarios y Vestuarios Jugadores Visitantes

3. MODULO N°3

Sanitarios Publico Masculino

Sanitarios Publico Femenino

DESCRIPCION DEL PROYECTO.

Los contenedores a adquirir deberán ser llave en mano, según diseño adjunto, realizados con Contenedores usados, en perfecto estado y nacionalizados. Deberán cumplir con las características que se detallan en Pliego de Condiciones Particulares Técnicas.

Firmado Electrónicamente por
CANNATA Nestor
SAYGES

14/02/2023 10:58

MODULO SANITARIO N°1
Baño Equipo Locales

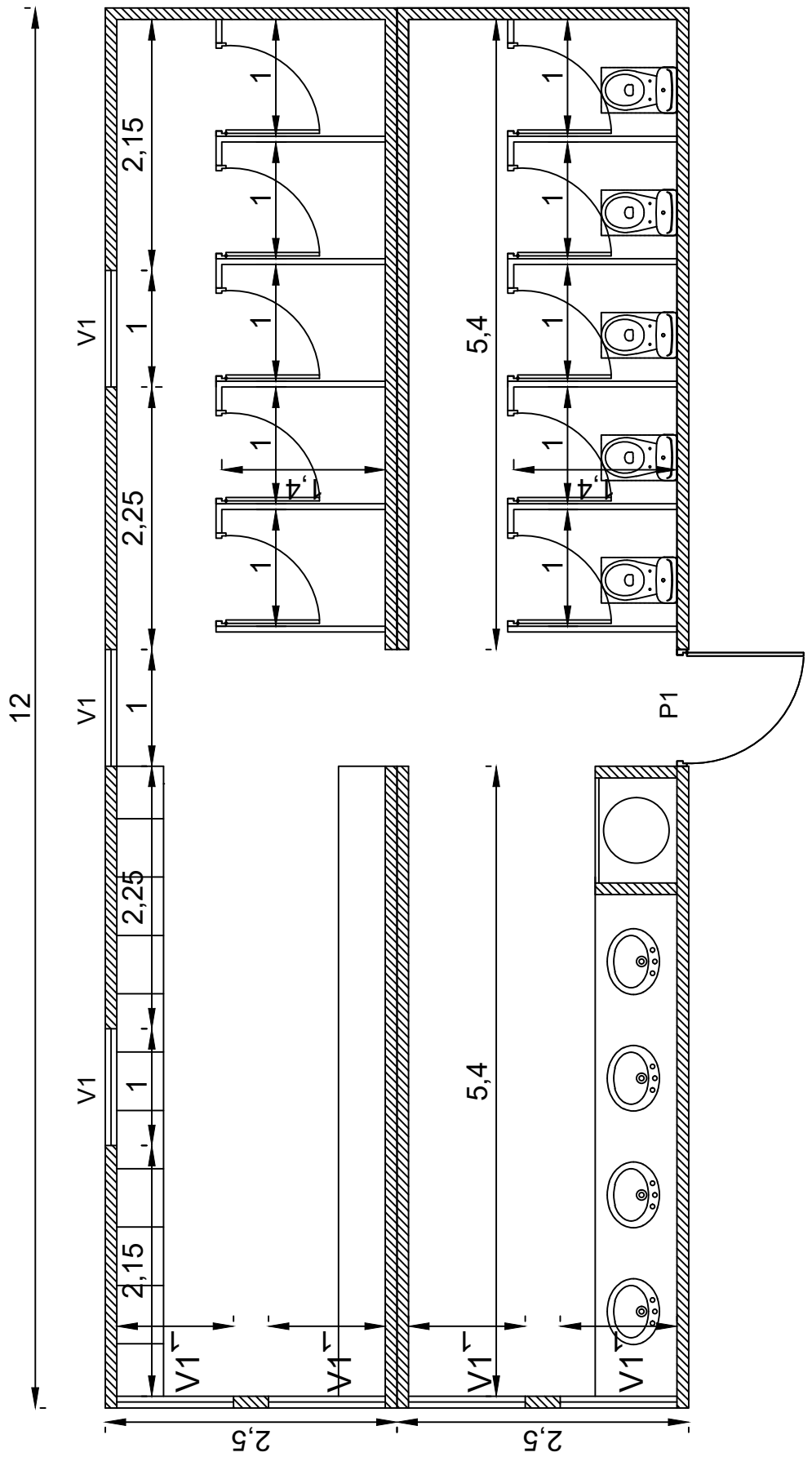

MUNICIPALIDAD DE TUPUNGATO

INTENDENTE:
Sr. GUSTAVO ADRIÁN SOTO.

DIRECTOR GENERAL DE OBRAS:
Arq. NESTOR O. CANNATA

OBRA: ADQUISICIÓN DE CONTENEDORES MÓDULOS SANITARIOS

PLANO: MODULO SANITARIO N°1

UBICACIÓN: A instalar en el predio de la cancha de Hockey ubicada entre calle Ramón Piro Flores y calle Coirón, Distrito Cordón del Plata. DEPARTAMENTO DE TUPUNGATO.

PROYECTO:
DIRECCIÓN GENERAL DE OBRAS PÚBLICAS.

PLANO N°
1

DIBUJO:
DIRECCIÓN GENERAL DE OBRAS PÚBLICAS.

COMPUTO:
DIRECCIÓN GENERAL DE OBRAS PÚBLICAS.

Firmado Electrónicamente por
CANNATA Nestor
SAYGES

14/02/2023 10:58

MODULO SANITARIO N°2
Baño Equipo Visitantes

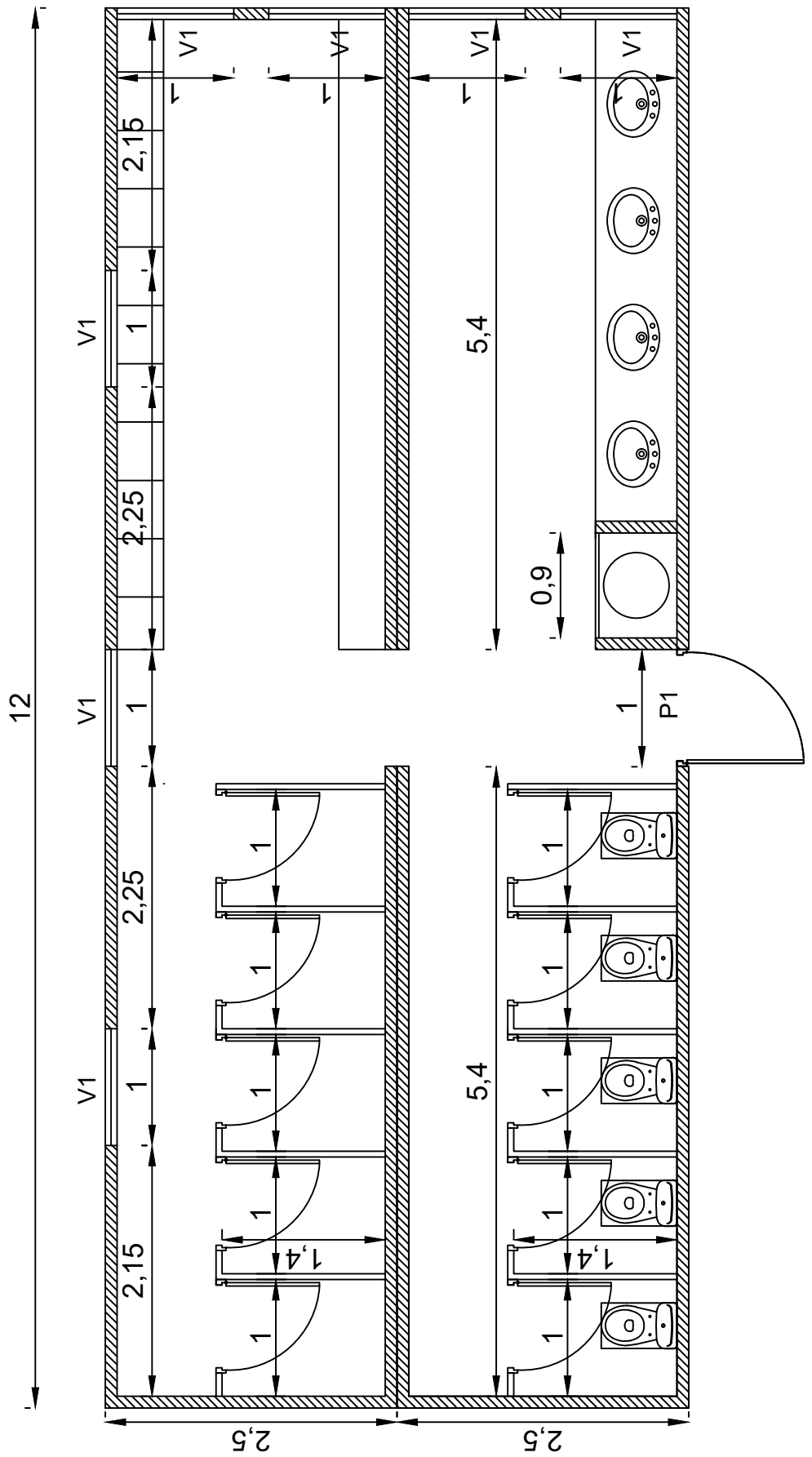

MUNICIPALIDAD DE TUPUNGATO

INTENDENTE:
Sr. GUSTAVO ADRIÁN SOTO.

DIRECTOR GENERAL DE OBRAS:
Arq. NESTOR O. CANNATA

OBRA: ADQUISICIÓN DE CONTENEDORES MÓDULOS SANITARIOS

PLANO: MODULO SANITARIO N°2

UBICACIÓN: A instalar en el predio de la cancha de Hockey ubicada entre calle Ramón Piro Flores y calle Coirón, Distrito Cordón del Plata. DEPARTAMENTO DE TUPUNGATO.

PROYECTO:
DIRECCIÓN GENERAL DE OBRAS PÚBLICAS.

PLANO N°
2

DIBUJO:
DIRECCIÓN GENERAL DE OBRAS PÚBLICAS.

COMPUTO:
DIRECCIÓN GENERAL DE OBRAS PÚBLICAS.

Firmado Electrónicamente por
CANNATA Nestor
SAYGES

14/02/2023 10:58

MODULO SANITARIO N°3
Sanitario Hombres / Sanitario Mujeres

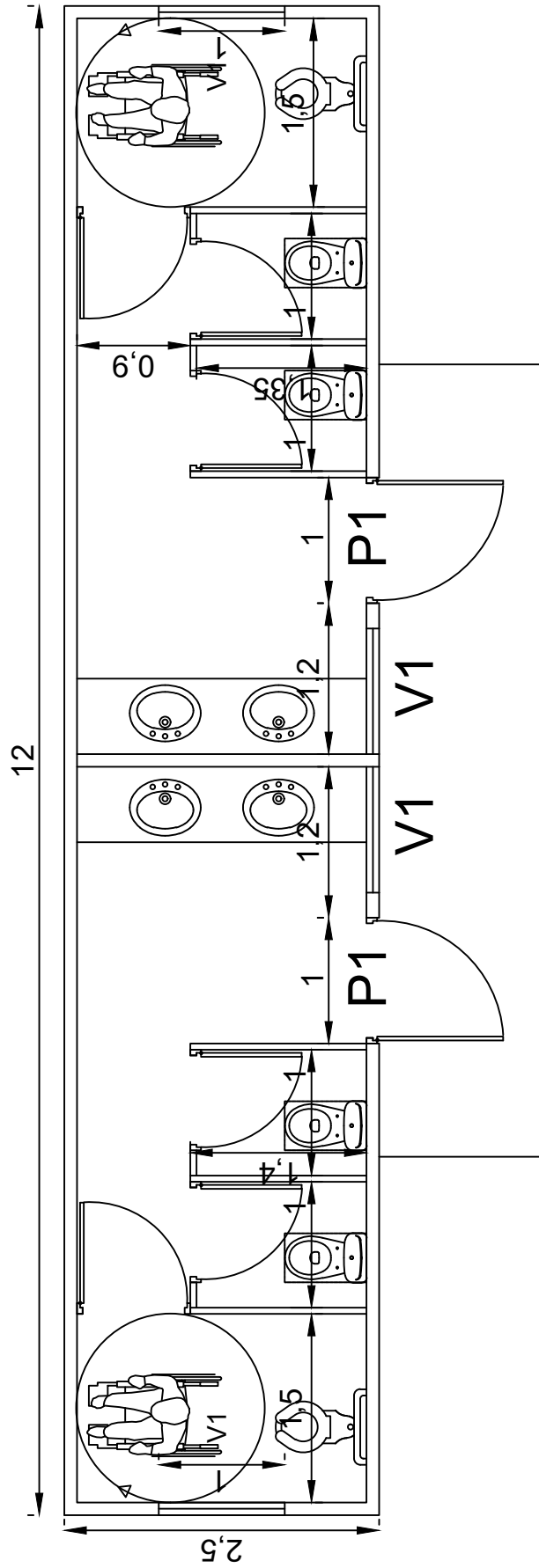

MUNICIPALIDAD DE TUPUNGATO

INTENDENTE:
Sr. GUSTAVO ADRIÁN SOTO.

DIRECTOR GENERAL DE OBRAS:
Arq. NESTOR O. CANNATA

OBRA: ADQUISICIÓN DE CONTENEDORES MÓDULOS SANITARIOS

PLANO: MODULO SANITARIO N°3

UBICACIÓN: A instalar en el predio de la cancha de Hockey ubicada entre calle Ramón Piro Flores y calle Coirón, Distrito Cordón del Plata. DEPARTAMENTO DE TUPUNGATO.

PROYECTO:
DIRECCIÓN GENERAL DE OBRAS PÚBLICAS.

PLANO N°
3

DIBUJO:
DIRECCIÓN GENERAL DE OBRAS PÚBLICAS.

COMPUTO:
DIRECCIÓN GENERAL DE OBRAS PÚBLICAS.

Firmado Electrónicamente por
CANNATA Nestor
SAYGES

14/02/2023 10:58

MODULO SANITARIO N°1
Baño Equipo Locales

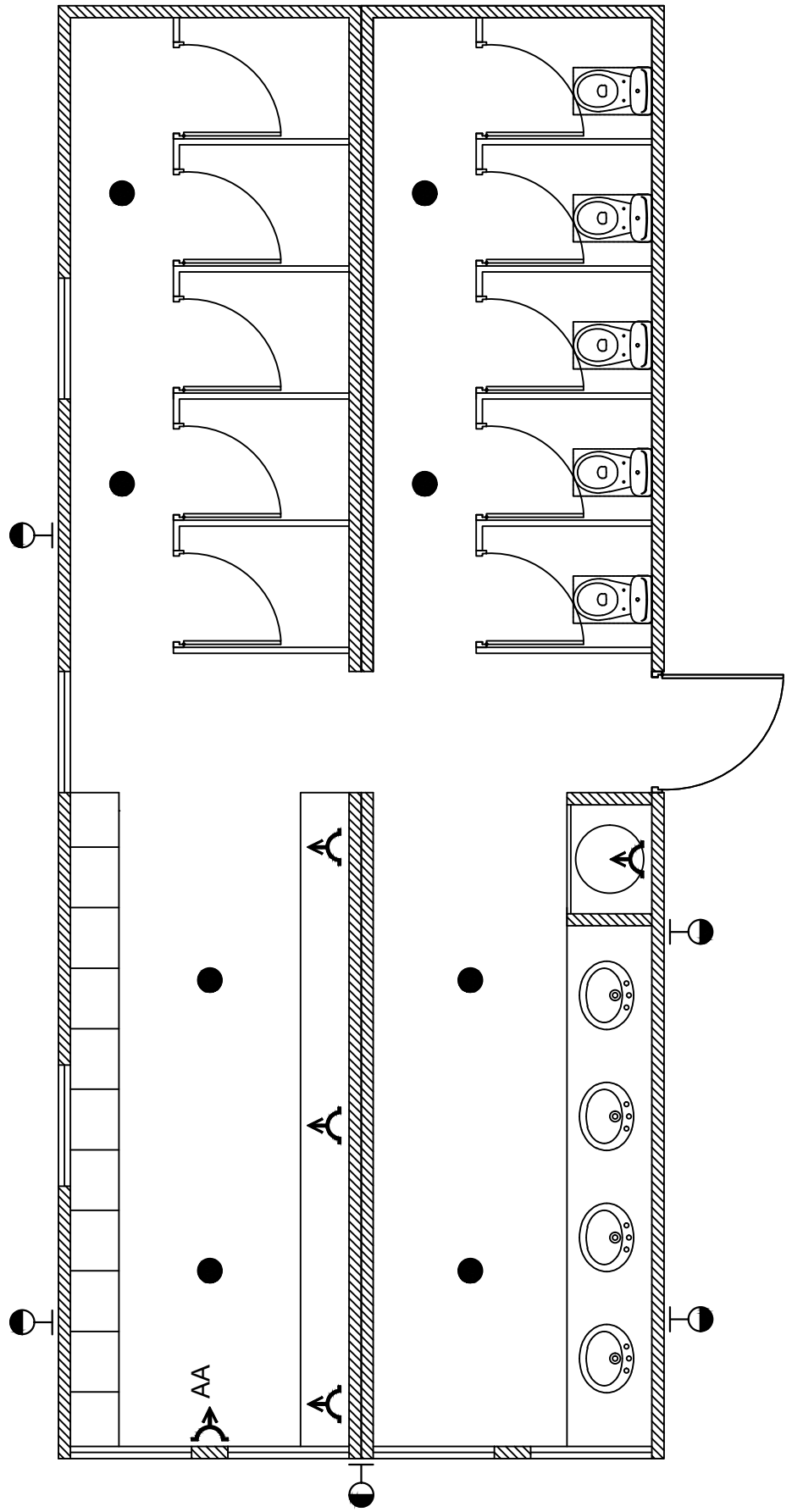

MUNICIPALIDAD DE TUPUNGATO

INTENDENTE:
 Sr. GUSTAVO ADRIÁN SOTO.

DIRECTOR GENERAL DE OBRAS:
 Arq. NESTOR O. CANNATA

OBRA: ADQUISICIÓN DE CONTENEDORES MÓDULOS SANITARIOS

PLANO: MODULO SANITARIO N°1. ESQUEMA INSTALACIONES ELÉCTRICA

UBICACIÓN: A instalar en el predio de la cancha de Hockey ubicada entre calle Ramón Piro Flores y calle Coirón, Distrito Cordón del Plata. DEPARTAMENTO DE TUPUNGATO.

PROYECTO:
 DIRECCIÓN GENERAL DE OBRAS PÚBLICAS.

PLANO N°
 4

DIBUJO:
 DIRECCIÓN GENERAL DE OBRAS PÚBLICAS.

COMPUTO:
 DIRECCIÓN GENERAL DE OBRAS PÚBLICAS.

Firmado Electrónicamente por
CANNATA Nestor
SAYGES

14/02/2023 10:58

MODULO SANITARIO N°2
Baño Equipo Visitantes

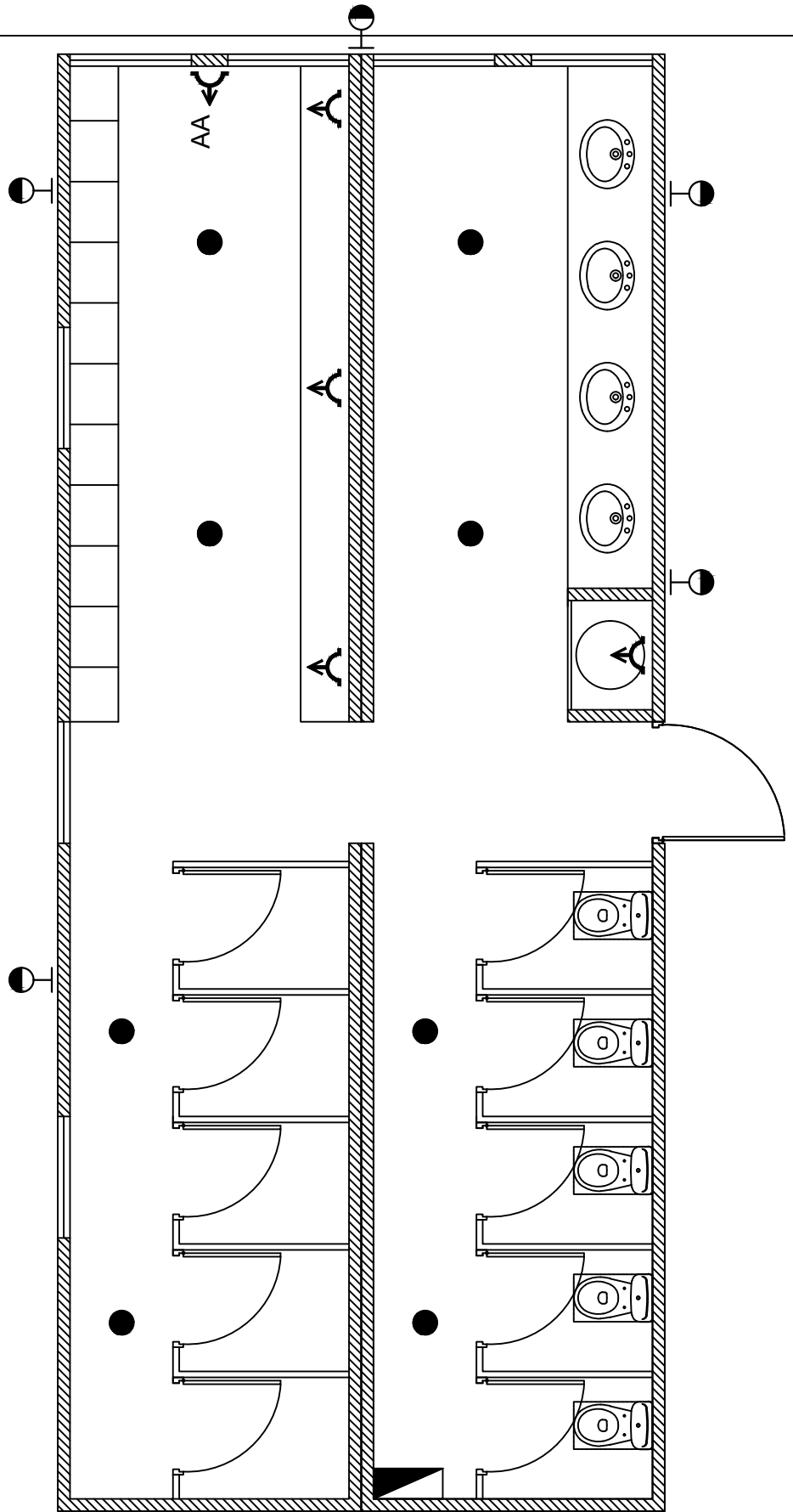

MUNICIPALIDAD DE TUPUNGATO

INTENDENTE:
Sr. GUSTAVO ADRIÁN SOTO.

DIRECTOR GENERAL DE OBRAS:
Arq. NESTOR O. CANNATA

OBRA: ADQUISICIÓN DE CONTENEDORES MÓDULOS SANITARIOS

PLANO: MODULO SANITARIO N°2. ESQUEMA INSTALACIONES ELÉCTRICA

UBICACIÓN: A instalar en el predio de la cancha de Hockey ubicada entre calle Ramón Piro Flores y calle Coirón, Distrito Cordón del Plata. DEPARTAMENTO DE TUPUNGATO.

PROYECTO:
DIRECCIÓN GENERAL DE OBRAS PÚBLICAS.

PLANO N°
5

DIBUJO:
DIRECCIÓN GENERAL DE OBRAS PÚBLICAS.

COMPUTO:
DIRECCIÓN GENERAL DE OBRAS PÚBLICAS.

Firmado Electrónicamente por
CANNATA Nestor
SAYGES

14/02/2023 10:58

MODULO SANITARIO N°3
Sanitario Hombres / Sanitario Mujeres

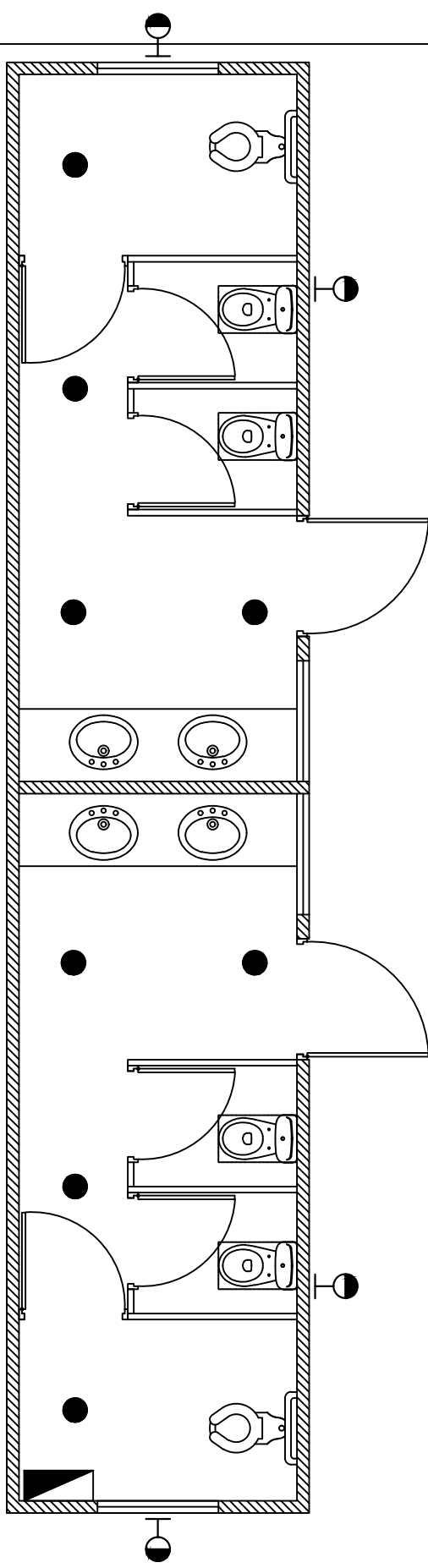

 **MUNICIPALIDAD DE TUPUNGATO**

INTENDENTE:
Sr. GUSTAVO ADRIÁN SOTO.

DIRECTOR GENERAL DE OBRAS:
Arq. NESTOR O. CANNATA

OBRA: ADQUISICIÓN DE CONTENEDORES MÓDULOS SANITARIOS

PLANO: MODULO SANITARIO N°3. ESQUEMA INSTALACIONES ELÉCTRICA

UBICACIÓN: A instalar en el predio de la cancha de Hockey ubicada entre calle Ramón Piro Flores y calle Coirón, Distrito Cordón del Plata. DEPARTAMENTO DE TUPUNGATO.

PROYECTO:
DIRECCIÓN GENERAL DE OBRAS PÚBLICAS.

DIBUJO:
DIRECCIÓN GENERAL DE OBRAS PÚBLICAS.

COMPUTO:
DIRECCIÓN GENERAL DE OBRAS PÚBLICAS.

PLANO N°
6

Firmado Electrónicamente por
CANNATA Nestor
SAYGES

14/02/2023 10:58

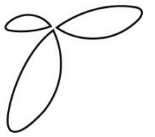

OBRA:

“ADQUISICIÓN DE CONTENEDORES MÓDULOS SANITARIOS”

UBICACIÓN:

A instalar en el predio de la cancha de Hockey ubicada entre calle Ramón Piro Flores y calle Coirón, Distrito Cordón del Plata. DEPARTAMENTO DE TUPUNGATO.

LICITACIÓN PÚBLICA Nº 10 /2.023 - EXPTE. Nº EG - 593-2.023

PRESUPUESTO OFICIAL

ITEM	DESCRIPCIÓN	UNIDAD	CANTIDAD	PRECIO UNITARIO	PRECIO TOTAL
1	"MODULO SANITARIO 1" 60M2. Sanitario – Vestuarios	UNIDAD	2,00	\$23.151.960,00	\$46.303.920,00
2	"MODULO SANITARIO 2" 30M2. Sanitario	UNIDAD	1,00	\$9.143.875,00	\$9.143.875,00
3	SERVICIO DE DESCARGA	GL	1,00	\$150.000,00	\$150.000,00
TOTAL					\$55.597.795,00

El monto asciende a PESOS: CINCUENTA Y CINCO MILLONES QUINIENTOS NOVENTA Y SIETE MIL SETECIENTOS NOVENTA Y CINCO CON 00/100 (\$55.597.795,00)

Firmado Electrónicamente por
CANNATA Nestor
SAYGES

14/02/2023 10:58

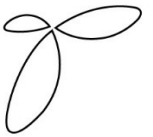

OBRA:

“ADQUISICIÓN DE CONTENEDORES MÓDULOS SANITARIOS”

UBICACIÓN:

A instalar en el predio de la cancha de Hockey ubicada entre calle Ramón Piro Flores y calle Coirón, Distrito Cordón del Plata. DEPARTAMENTO DE TUPUNGATO.

LICITACIÓN PÚBLICA Nº 10 /2.023 - EXPTE. Nº EG - 593-2.023

FORMULARIO OFICIAL DE PROPUESTA

Nombre y Apellido:

.....

Tipo de Documento:..... N.º de Documento:.....

Domicilio Legal (dentro del Radio Urbano de Tupungato):

.....

N.º A.T.M.: C.U.I.T.:

E-MAIL: TELEFONO:

ITEM	DESCRIPCIÓN	UNIDAD	CANTIDAD	PRECIO UNITARIO	PRECIO TOTAL
1	“MODULO SANITARIO 1” 60M2. Sanitario – Vestuarios	UNIDAD	2,00		
2	“MODULO SANITARIO 2” 30M2. Sanitario	UNIDAD	1,00		
3	SERVICIO DE DESCARGA	GL	1,00		
TOTAL					

SON PESOS (IVA INCLUIDO):.....

.....

ALTERNATIVA:

.....

OBSERVACIONES:.....

.....

FECHA:/...../.....

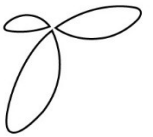

OBRA:

“ADQUISICIÓN DE CONTENEDORES MÓDULOS SANITARIOS”

UBICACIÓN:

A instalar en el predio de la cancha de Hockey ubicada entre calle Ramón Piro Flores y calle Coirón, Distrito Cordón del Plata. DEPARTAMENTO DE TUPUNGATO.

LICITACIÓN PÚBLICA Nº 10 /2.023 - EXPTE. Nº EG - 593-2.023

FORMULARIO OFICIAL DE PROPUESTA

Nombre y Apellido:

.....

Tipo de Documento:..... N.º de Documento:.....

Domicilio Legal (dentro del Radio Urbano de Tupungato):

.....

N.º A.T.M.: C.U.I.T.:

E-MAIL: TELEFONO:

ITEM	DESCRIPCIÓN	UNIDAD	CANTIDAD	PRECIO UNITARIO	PRECIO TOTAL
1	“MODULO SANITARIO 1” 60M2. Sanitario – Vestuarios	UNIDAD	2,00		
2	“MODULO SANITARIO 2” 30M2. Sanitario	UNIDAD	1,00		
3	SERVICIO DE DESCARGA	GL	1,00		
TOTAL					

SON PESOS (IVA INCLUIDO):.....

.....

ALTERNATIVA:

.....

OBSERVACIONES:.....

.....

FECHA:/...../.....

Firmado Electrónicamente por
CANNATA Nestor
SAYGES

14/02/2023 10:58



Municipalidad de Tupungato
Mendoza

DOCUMENTO DE GARANTÍA

Tupungato, ____ de _____ de _____.-

A la vista pagaré sin protesto a la MUNICIPALIDAD DE TUPUNGATO, en calle Gral. Belgrano 348 (Tesorería Municipal), de la Ciudad de Tupungato, o a su orden, la suma de PESOS _____ (\$ _____), en concepto de garantía de _____, ofrecida a nuestra entera satisfacción y en un todo de acuerdo a los términos y condiciones previstos en el procedimiento de selección de la Licitación _____ N° _____ / _____ tramitado en el Expediente N° _____ / _____.-

Firma: _____

Aclaración: _____

Tipo y N° de documento: _____

Razón Social: _____

CUIT: _____

Domicilio Legal en Mendoza: _____

CERTIFICACIÓN DE FIRMA

En carácter de _____, de la Municipalidad de Tupungato, certifico que la firma del presente Documento de Garantía fue puesta ante mi y pertenece al Sr./Sra. _____, Documento de Identidad _____.-

Nota: se aclara que la firma del presente documento podrá ser certificada por el Director de Tesorería de la Municipalidad de Tupungato en la Tesorería Municipal (calle Gral. Belgrano 348, de la Ciudad de Tupungato), o por Escribano Público, debiendo en este caso también encontrarse legalizada por el Colegio respectivo.

CIRCULAR N° 1

“ADQUISICIÓN DE CONTENEDORES MÓDULOS SANITARIOS”

LICITACIÓN PÚBLICA N.º 10/2.023

EXPTE N.º EG-593-2.023

La Presente circular tiene por objeto comunicar que en la LICITACIÓN PÚBLICA N.º 10/2.023, EXPTE N.º EG-593-2.023, referente a la “ADQUISICIÓN DE CONTENEDORES MÓDULOS SANITARIOS, en el Pliego de Condiciones Particulares Técnicas, Art. 1º y Pliego de Bases y Condiciones Generales, Art 26º y 27º; debe decir:

ARTÍCULO 1º: La apertura de sobres se fija para el día **03** de **MARZO** de **2.023**, a las **10:00** horas.

ARTÍCULO 26º: El valor de las estampillas municipales a colocar en el Formulario Oficial de Propuesta, Alternativas de Ofertas y duplicados correspondientes es de **PESOS: TRESCIENTOS TREINTA CON 00/100 (\$330,00)**

ARTÍCULO 27º: Fijándose la suma de **PESOS: CINCUENTA Y CINCO MIL QUINIENTOS NOVENTA Y OCHO CON 00/100 (\$55.598,00)**, el valor de los Pliegos y Bases de la Licitación, a abonar en Tesorería Municipal.